

7







JOHN DEERE

NOTHING RUNS LIKE A DEERE

DOE MEER, SNELLER

Het lage gewicht en hoge aantal pk's geven de 7R een uitzonderlijke vermogensdichtheid. Daar komen nog eens een korte wielbasis en strakke draaicirkel bij, wat dit tot de de meest veelzijdige tractor in zijn klasse maakt.

INHOUD

Inleiding	2		
 OVERZICHT		+	VERMOGEN EN EFFICIËNTIE
7R: De kale feiten	4		Motor
 PRECISIELANDBOUW			Transmissies
Werk slim, maak meer winst	6		CommandPRO™
1-Click-Go-AutoSetup	8	+	VEELZIJDIGHEID
Locatiespecifieke landbouw	10		Efficiënte aandrijflijn
Ongekend automatiseringsniveau	12		Rijcomfort
 CABINE			Stuursystemen
Cabinecomfort	14		Ballast
Infotainment	16		Hefinrichting- en trekhaakopties
Activeseat™ II	18		Hydraulica en PTO
CommandARM™	20	 TOTAALOPLOSSING	PowerGard™
Zicht	22		Specificaties
		 SPECIFICATIES	
			Specificaties





7R: DE KALE FEITEN

BELANGRIJKSTE KENMERKEN

Je kunt heel veel woorden wijden aan hoeveel voldoening je krijgt van het bezit van een tractor uit de 7-serie. Wij doen ons best om dit in 12 korte paragrafen uiteen te zetten.



1 | NIEUW G5^{PLUS} COMMANDCENTER™

Ons grootste scherm ooit. Meer ruimte voor uw informatie. Een snellere processor voor kortere opstarttijden. Allemaal in fantastische HD-beeldkwaliteit.

2 | 1-CLICK-GO-AUTOSETUP

Verkort de insteltijd in het veld met wel 50%: Taken die u hebt gepland in het John Deere Operations Center™ verschijnen automatisch op het G5^{PLUS} CommandCenter™ wanneer u het perceel op rijdt; bevestig de gegevens met slechts één klik en u kunt direct aan het werk.

3 | PRECISIELANDBOUW

Behaal ongeëvenaarde winst- en duurzaamheidsniveaus met onze geavanceerde licenties, zoals AutoTrac™-omkeerautomatisatie, AutoTrac™ passieve werktuigbesturing, AutoPath™, MachineSync en uitwisselbare gebruiksgegevens.

7 | PURE KRACHT

Onze motoren leveren een koppelstijging van max. 40% en een indrukwekkende vermogensboost van ca. 10%; dat is pure kracht waarvan u altijd en onder alle omstandigheden kunt profiteren.

8 | TRANSMISSIES

Uw keuze: De volledig mechanische e23™ transmissie die is ontworpen voor maximale efficiëntie, of onze comfortabele traploze AutoPowr™.

9 | BEWEZEN EFFICIËNTIE

Onze 7R 330 wordt geleverd met een zeer efficiënte aandrijflijn, die is gevalideerd door de DLG PowerMix Transporttest 2.0, met indrukwekkende resultaten: 375 g/kWh diesel en 17 g/kWh DEF.¹

¹ DLG PowerMix Transporttest 2.0, nr. 7142 (www.dlg.org)



4 | GEWELDIGE CABINE

Zeer effectieve cabinevering of ActiveSeat™ II met proactieve trillingsdemping, massagefuncties, elektronische bediening, stoelzwenking van 65 graden, een immersief 6.1 geluidssysteem, een koelkast en meer.

5 | COMMANDPRO™

Perfekte ergonomie, rijstrategie en herconfigureerbaarheid.

6 | MOEITeloos STUREN

Met Reactive Steering is het net alsof u een auto rijdt i.p.v. een tractor. Het stuurwiel centreert weer automatisch nadat u een bocht hebt gemaakt, zodat u rechtdoor op de weg verder gaat.

10 | EZ-BALLAST

Schakelt u regelmatig tussen veld- en transporttoepassingen? U kunt binnen een paar seconden een gewicht van 1.700 kg toevoegen of verwijderen met een druk op de knop, zonder dat u de cabine hoeft te verlaten.

11 | MEER REMKRACHT

De nieuwe vooras met 6 schijven heeft 2 extra remmen en een grotere luchtcompressor voegt nog meer remkracht toe. De 7R heeft nu een maximaal toegestaan gewicht van 18 ton bij 50 km/u.

12 | NEXT-GEN SCV-ONTWERP

Met het meer modulaire SCV-koppelingssysteem is het nu eenvoudiger en betaalbaarder om de SCV-stapel naar wens aan te passen, door andere afmetingen koppelingen te gebruiken of een laag toe te voegen.

WERK SLIM, MAAK MEER WINST

ALLES INBEGREPEN VOOR EEN SNELLE START

John Deere Precisielandbouwtechnologie is eenvoudig in gebruik en helpt u bij het plannen, bewaken, uitvoeren en analyseren van elke fase van uw landbouwactiviteiten. Geleidingsoplossingen, automatiseringssystemen en locatiespecifieke landbouw bieden veel mogelijkheden waarmee u de efficiëntie van uw landbouwbedrijf kunt verbeteren en tegelijkertijd duurzamer en winstgevender kunt werken.

Met de geïntegreerde StarFire™-ontvanger, het G5^{Plus} CommandCenter™ en de JDLink™-connectiviteit heeft het basismodel van de 7R al alles wat u nodig heeft voor een snelle start met precisielandbouw. Voeg het gratis John Deere Operations Center™ toe en u bent klaar om aan de slag te gaan.



NIEUW G5^{PLUS} COMMANDCENTER™

Het G5^{Plus} CommandCenter™ heeft full HD-resolutie, extra geheugen en een snellere processor, en is een van de meest geavanceerde displays op de markt.

Het scherm is maar liefst 12,8 inch groot, biedt 33% meer visuele ruimte en wordt standaard geleverd met AutoTrac™ en Sectie Controle.

Het G5^{Plus} CommandCenter™, dat volledig AEF ISOBUS-compatibel is, heeft nog dezelfde betrouwbare en vertrouwde gebruikersinterface als de Gen 4 Displays: de nieuwste technologie in combinatie met een vertrouwde gebruikersinterface, zodat u direct een prestatieboost krijgt, zonder dat u iets nieuws hoeft te leren.





5 JAAR HERHAALBAARHEID
73% KORTERE LAADTIJD
17% NAUWKEURIGER MET SF-RTK



NIEUWE GEÏNTEGREERDE STARFIRE™-ONTVANGER

We hebben het zojuist eenvoudiger en aantrekkelijker voor u gemaakt om nauwkeuriger te werken. U krijgt niet alleen een ontvanger: met het Operations Center krijgt u ook toegang tot een hele verzameling externe geleidings- en landbouwkundige hulpmiddelen voor het managen van een landbouwbedrijf. Doordat de ontvanger kan communiceren via gps, GLONASS en de nieuwe GALILEO- en BEIDOU-satellietconstellaties, profiteert u van superieure stabiele signalen op locaties met een beperkte ontvangst bij elk signaalnauwkeurighedsniveau.

Hoewel ons standaard differentiële SF1-correctiesignaal al voor veel toepassingen geschikt is, zijn we verdergegaan. Met ons nieuwe StarFire™ RTK-satelliet signaal profiteert u van een nauwkeurigheid van 2,5 cm van spoor tot spoor, meer dan 5 jaar aan nauwkeurige herhaalbaarheid en snelle initialisatie voor het verkrijgen van volledige nauwkeurigheid, maar zonder de kosten van eerder benodigde RTK-componenten en -activeringen.

1-CLICK-GO-AUTOSETUP

VERKORT DE INSTELTIJD MET WEL 50%

Heeft u genoeg van aantekeningen maken en tijd verdoen met klikken op displays? Met 1-Click-Go-AutoSetup kunt u de insteltijd op het perceel verkorten met wel 50%: de taken die u vooraf heeft gepland in het Operations Center™ verschijnen automatisch op het G5^{Plus} CommandCenter™ in de cabine wanneer een machine met JDLink™-connectiviteit het perceel op rijdt. De bestuurder hoeft alleen maar de details met één klik te bevestigen en kan dan aan de slag¹.

1-CLICK-GO AUTOSETUP

MELD U AAN VOOR EEN GRATIS ACCOUNT
VIA [OPERATIONSCENTER.DEERE.COM](https://operationscenter.deere.com)

Stuur met behulp van JDLink™-connectiviteit taken draadloos naar de tractor, zodat u zeker weet dat het werk wordt gedaan zoals u dat wilt – zonder fouten of vertraging, en altijd goed gedocumenteerd.



Toepassingskaarten voor variabele dosering van aangesloten softwarebedrijven

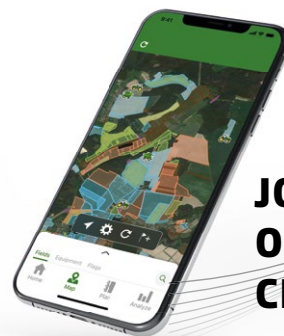

**JOHN DEERE
OPERATIONS
CENTER™**

Het gratis John Deere Operations Center™ verbindt u vanuit één centrale plaats met uw machines en uw percelen

¹ De machine moet zijn uitgerust met een Generation 4- of G5™-display (met ten minste SU20-J Software), StarFire™ geïntegreerde ontvanger, JDLink™-connectiviteit en een account bij het John Deere Operations Center™. Als de machine nog niet is voorzien van een JDLink™-modem (4G), is installatie daarvan vereist.

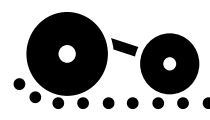
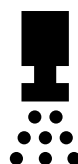

De 7R is in de basisconfiguratie al voorzien van de noodzakelijke hardware.

Locatiespecifieke toepassing met Sectie Controle voor maximaal 255 secties op uw werktuig

VERGROOT UW OPBRENGST MET LOCATIESPECIFIEKE LANDBOUW

Plaats het juiste zaad op de juiste plek en op de juiste diepte voor geslaagde kieming. Pas vervolgens de precieze hoeveelheid zorg toe. John Deere Precisielandbouwtechnologie is uw toegangskaat tot de voordelen van locatiespecifiek telen.



SECTIE CONTROLE

Sectie Controle vermindert overlappingsen en overgeslagen stukken tot een minimum en zorgt zo voor nauwkeurige toepassing van gewasbescherming en voedingsstoffen – voor maximaal 255 secties op uw werktuig.



VARIABELE AFGIFTEREGELING

Optimaliseer uw winst door toepassing met variabele afgifte. Zorg dat kunstmest, zaden en chemische stoffen effectiever werken en verhoog de opbrengst terwijl u de kosten verlaagt.



PLANTEN/ZAAIEN

In uw bedrijf telt elk zaadje. Met een 7R kunt u op basis van een doeldoseringskaart de zaaddosering voor verschillende locaties op het perceel aanpassen, om de opbrengst te verhogen en de inputkosten te verlagen.



VERZORGEN

Het optimaliseren van uw opbrengst en laag houden van uw kunstmestkosten is nu gemakkelijker dan ooit. Benut de mogelijkheden die de 7R biedt voor precisielandbouw, zoals variabele afgifteredingeling en Sectie Controle voor het verspreiden van de juiste hoeveelheid kunstmest op precies de juiste plaats op de akker aan de hand van een doeldoseringskaart.

WEET MEER, VERBOUW MEER

Neem betere beslissingen op basis van betere informatie uit het John Deere Operations Center™: Dankzij krachtige hulpmiddelen voor het managen van een landbouwbedrijf kunt u de productiviteit van uw machines en de prestaties van uw gewas bewaken. Met ondersteuning van dealerspecialisten kunt u de duurzaamheid en winstgevendheid van uw bedrijf verbeteren.

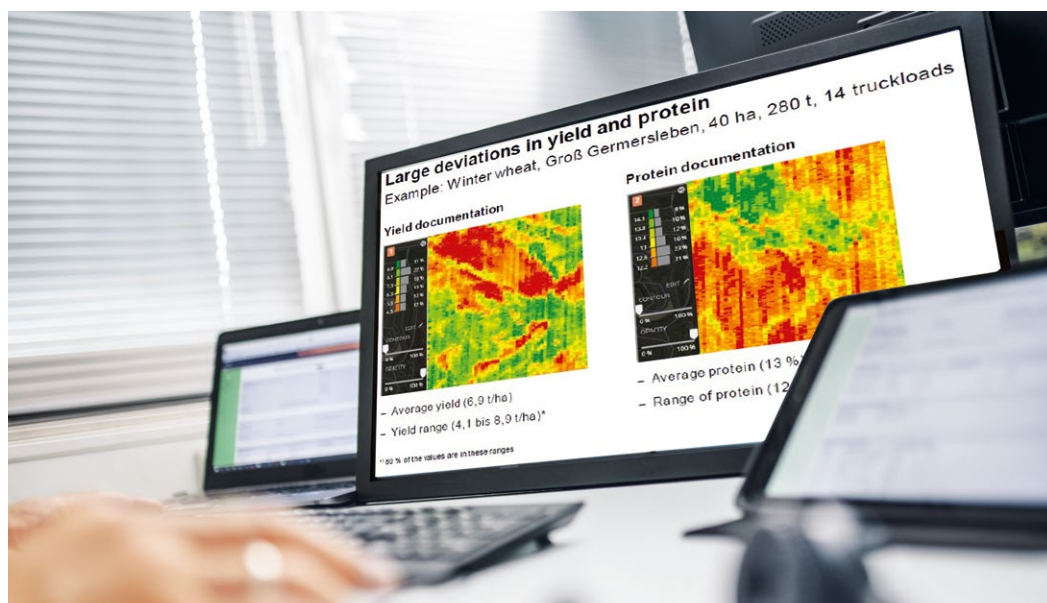

ONGEKEND AUTOMATISERINGSNIVEAU

Behalve van alle premium-elementen, profiteert u ook van de grotere productiviteit die onze geavanceerde licenties, zoals AutoTrac™-omkeerautomatisatie, AutoTrac™ passieve werktuigbesturing, AutoPath™, Machine Synchronisatie en uitwisselbare gebruiksgegevens opleveren.

AUTOTRAC™- OMKEERAUTOMATISATIE

AutoTrac™-omkeerautomatisatie regelt automatisch de volledige draai op de kopakker en stuurt alle tractor- en werktuigfuncties aan, inclusief voorwaartse snelheidsaanpassingen en PTO-schakelingen. Het systeem verhoogt of verlaagt de hefinrichting of activeert SCV's op precies het juiste moment en op de juiste plaats op het perceel om perfect consistente groei van de gewassen op de kopakker te garanderen.

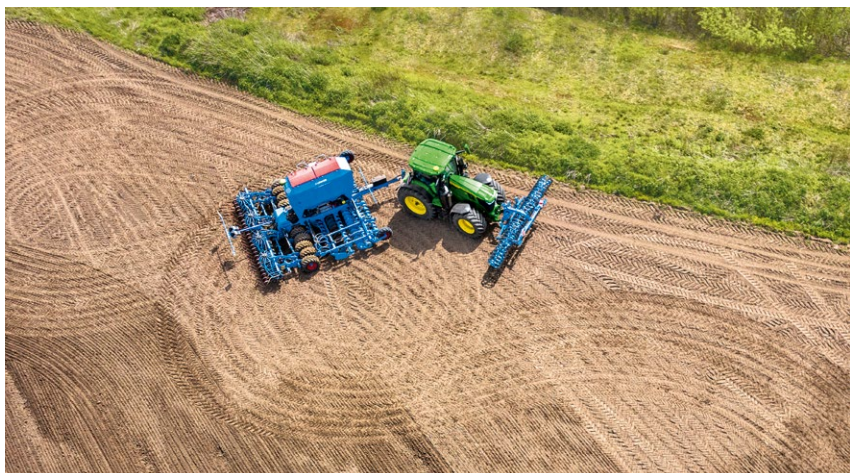

Ten opzichte van het SF3-sigitaal, levert het satelliet-signaal van de nieuwe StarFire™-RTK de nauwkeurigheid waarom RTK bekendstaat, een herhaalbaarheid van 5 jaar en snelle initialisatie bij lagere instapkosten en zonder dat u aanvullende hardware nodig heeft.

MACHINE SYNCHRONISATIE

Verbind meerdere machines draadloos via een netwerk, waarbij één machine fungeert als leider voor nauwkeurig en morsvrij rijdend lossen en verbeterde oogstlogistiek.

UITWISSELBARE GEBRUIKSGEGEVENS

Met uitwisselbare gebruiksgegevens kunt u kaarten en stuurlijnen delen en de prestatie bewaken van maximaal zes machines die in hetzelfde perceel werken.

AUTOPATH™

AutoPath™ maakt automatisch stuurlijnen aan, aan de hand van gegevens die zijn verzameld tijdens de eerste passage met een werktuig voor stroken-grondbewerking of een zaaimachine. Het systeem neemt het beheer van uw stuurlijnen over, beschermt uw investering in voedingsstoffen en helpt u om elke passage met vertrouwen en precisie uit te voeren. Ongeacht de breedte van het werktuig dat u gebruikt voor het planten, spuiten en/of oogsten, zorgt AutoPath™ ervoor dat de banden bij alle operaties altijd de geplante rijen volgen en niet op het gewas komen.

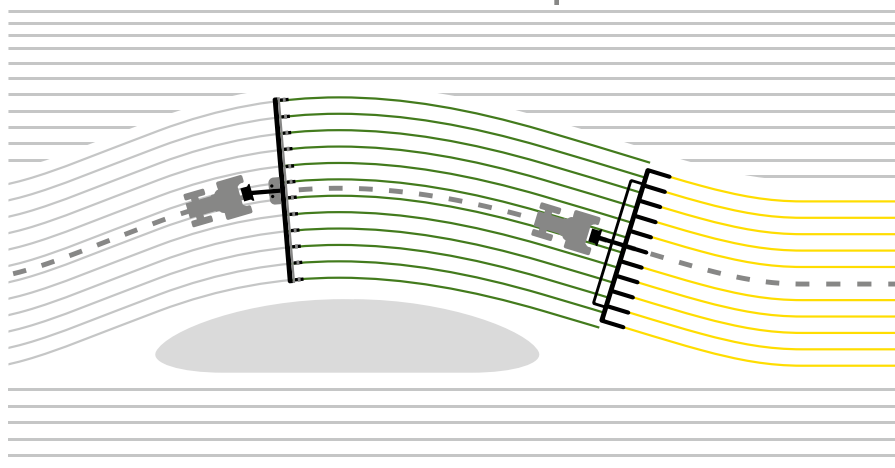

AUTOTRAC™- WERKTUIGBESTURING

Voorkom drift van getrokken werktuigen op heuvelachtig terrein, om perfecte resultaten bij elke gang te verkrijgen, zonder overlapping of overgeslagen stukken. Dit is een gemakkelijk te installeren, scherp geprijsd pakket voor consistente zaadplaatsing en gewasgroei.





BETER WERKEN

CABINECOMFORT

We bieden een ongeëvenaarde comfort- en productiviteitservaring: een zeer effectieve cabinevering of onze ActiveSeat™ II, drie voetsteunen, een immersief 6.1 geluidssysteem en een geïntegreerde koelkast. Met daarnaast de intuïtieve bediening van onze CommandARM™ en ons grootste scherm ooit: het G5^{Plus} CommandCenter™.



CABINE-AFMETINGEN

Uw gezondheid en welzijn zijn van het grootste belang voor uw productiviteit. Onze royale cabine biedt u de ruimte om zich de hele dag prettig te voelen.



GROTE KOELKAST

Met een inhoud van 11 liter heeft u voldoende opslagruimte voor zelfs de langste dagen. Het inzetstuk is verwijderbaar, wat het schoonmaken eenvoudig maakt. Ook kunt u het inzetstuk vooraf vullen.



VOETSTEUNEN

Deze steunen zijn inbegrepen bij alle Comfort- en Convenience-pakketten en zijn erg handig wanneer u werkt op steile afdalingen of zijhellingen of om uw benen en voeten rust te geven.



UITSTEKEND

INFOTAINMENT

De state-of-the-art digitale radio met 6,5-inch touchscreen werkt met Apple CarPlay en Android Auto, en biedt u een veelvoud aan entertainmentopties.

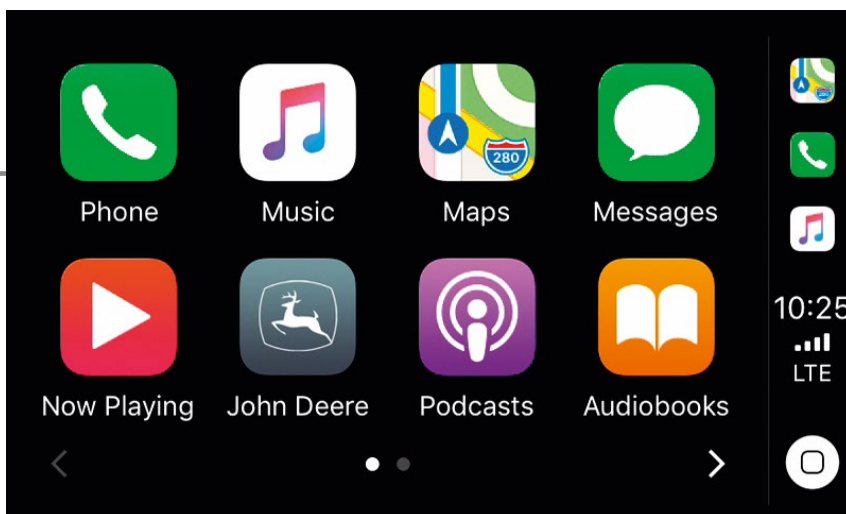

Apple CarPlay is een slimmere en veiligere manier om uw iPhone te gebruiken tijdens het rijden. Maak gebruik van Siri-spraakcontrole of gebruik de geïntegreerde bedieningselementen van de tractor om te doen wat u wilt. U kunt een routebeschrijving krijgen, bellen, berichten versturen en ontvangen, en naar muziek luisteren, allemaal op een manier die u in staat stelt om geconcentreerd te blijven op de weg en in het veld.



GELUIDSKWALITEIT ALS IN EEN CONCERTZAAL

Uw mond zal openvallen. De 7R heeft een gloednieuw audiosysteem met 6 luidsprekers en een krachtige subwoofer, ontworpen door vooraanstaande audiospecialisten.



Uw muziek komt tot leven vol rijke details, levendige energie en een pittige bas die van uw cabine misschien wel uw favoriete plek maken om naar muziek te luisteren. Wat de praktische kant betreft krijgt u alle toeters en bellen die u verwacht, inclusief een touchscreen en DAB+.

PAKKETTEN VOOR COMFORT EN GEBRUIKSGEMAK

	SELECT	PREMIUM	ULTIMATE
Stoel	Stoffen stoel die mechanisch verstelbaar is en beschikt over een mechanische lendensteun, zwenking van 8° naar links en 40° naar rechts	Stoffen stoel die elektronisch verstelbaar is en beschikt over een pneumatische lendensteun, zwenking van 25° naar links en 40° naar rechts	Lederen stoel die elektrisch verstelbaar is, pneumatische lendensteun, afstelbare rugleuningssteunen, stoelverwarming, ventilatie en massage. Zwenking van 25° naar links en 40° naar rechts
Infotainment	AM/FM-radio, AUX-ingang en Bluetooth-microfoon, 4 luidsprekers	Radio met 6,5 inch-touchscreen, met smartphone-interface en spraakherkenning, Apple CarPlay, AUX-ingang, USB-ingang voor audio en video, Android Auto-app, Bluetooth-microfoon, DAB+, 6 luidsprekers met subwoofer	Radio met 6,5 inch-touchscreen, met smartphone-interface en spraakherkenning, Apple CarPlay, AUX-ingang, USB-ingang voor audio en video, Android Auto-app, Bluetooth-microfoon, DAB+, 6 luidsprekers met subwoofer
Vorbereid op commerciële zendontvanger	■	■	■
2x USB-C en 2x USB-A laadpunten en 12 V	■	■	■
In twee richtingen kantelbare stuurkolom	■	■	■
Voetsteunen	■	■	■
Koelkast	–	■	■
Accessoirerails rechts, 230 V-stopcontact	–	■	■
Vloermat van tapijt	–	–	■
Met leer bekleed stuurwiel	–	–	■

Legenda: ■ standaard; – niet inbegrepen

TOEGANKELIJKE LUXE

CABINETOEGANG EN ACTIVESEAT™ II

Geniet van minder spierpijn in uw rug, een betere houding en eenvoudiger ademhaling vanuit een supercomfortabele stoel die geweldig aanvoelt en u de hele dag lang ontspannen en alert houdt.

EENVOUDIGE CABINETOEGANG

De treden hebben twee breedte-instellingen. De deurgreep is lager en opent breder met een verbeterde spiegelpositie en thuiskomen- en onderhoudsverlichting.



40°

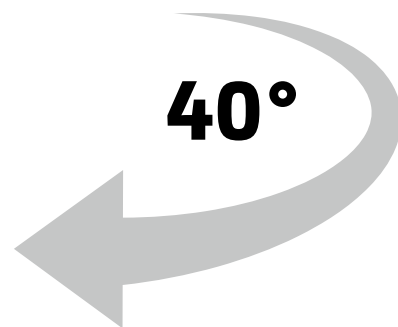

ACTIVESEAT™ II

De Active Seat II* maakt gebruik van snel reagerende elektrische veringstechnologie om u te isoleren van wel 90% van de verticale bewegingen. Geniet van superieur rijcomfort onder de zwaarste omstandigheden.



Select en Premium Edition cabines zijn uitgerust met duurzame stoelen voorzien van textielbekleding.



GEPERFOREERDE LEREN STOEL

Onze stoelen zijn voorzien van een weelde aan functies. Elektrische bediening, pneumatische lendenverstelling, stoelverwarming en... zijn slechts het begin. Een aantal nieuwe luxefuncties, die nieuw zijn voor de sector, maken de stoel absoluut uniek.

MASSAGEFUNCTIE

Ja, dit is de eerste tractor ooit met een stoel met massage-elementen. Ontspan, relax en herstel tijdens lange werkuren en eindig uw dag met een verfrist gevoel.

STOELVENTILATIE

U wilt niet de hele dag zweten als het warm is: u wilt scherp en productief blijven. Onze nieuw ontworpen stoelventilatie houdt u altijd comfortabel, wat er ook gebeurt.

LENDESTEUNEN

De lendesteunen kunnen worden opgeblazen voor perfecte stabiliteit tijdens zijwaartse bewegingen.

25°

*Niet leverbaar met cabinevering

INTUÏTIEVE BEDIENING

COMMANDARM™

De 7-serie maakt geavanceerde landbouwtechnologie eenvoudig te bedienen. Alles is binnen handbereik en het touchscreen-CommandCenter™ met snelkoppelingen en contextgevoelige hulpfunctie maakt navigeren zeer eenvoudig.

G5^{PLUS} COMMANDCENTER™

Denk 35% groter, 75% sneller. Alle 7R-modellen worden geleverd met het G5^{Plus} CommandCenter™, dat is voorzien van ons grootste scherm ooit en een snellere processor voor snellere opstarttijden; en dat allemaal in prachtig 1080p high definition.

INSTELLINGENBEHEER

Met Instellingenbeheer kunt de instellingen voor al uw verschillende toepassingen sneller invoeren. U kunt al uw machine-instellingen opslaan, bijvoorbeeld: motor, SCV's en hefinrichting achter, evenals de configuratie-instellingen voor CommandPRO™ en de elektronische joystick.



HOEKSTIJL-DISPLAY

Uw essentiële gegevens worden nu in haarfijne afbeeldingen op aanpasbare schermen weergegeven. Informatie heeft er nog nooit zo mooi uitgezien.



G5^{PLUS} EXTRA MONITOR

De G5^{PLUS} extra monitor biedt een schermgebied dat twee keer zo groot is als het toch al grote 12,8 inch-scherm van de G5^{PLUS}, zodat u meer functies tegelijk kunt monitoren en direct toegang heeft wanneer aanpassingen nodig zijn. U kunt bijvoorbeeld de bedieningselementen van het voertuig bekijken op het hoofdscherm en de precisielandbouwapplicaties op de extra monitor. Dankzij ISOBUS profiteert u van een naadloze gebruikersinterface en hebt u geen extra display nodig voor werktuigen van derden.



1080P HIGH DEFINITION

35% GROTER

75% SNELLER

ELEKTRONISCHE JOYSTICK

De elektronische joystick is volledig herconfigureerbaar en kan alle SCV's, front hef- en zelfs ISOBUS-functies aansturen. Alle instellingen kunnen worden opgeslagen in de Settings Manager.

ISOBUS – AEF-GECERTIFICEERD

Met Universal Terminal (UT) kunt u uw werktuigen bedienen, Task Controller Section Control (TC-SC) maakt individuele bediening van maximaal 255 secties mogelijk. Terwijl TC-BAS documentatie van totalen mogelijk maakt in ISOXML-gegevensformaat, voegt TC-GEO de functie voor geo-gerefererde ISOXML-documentatie toe. AUX-N biedt universele compatibiliteit met de joystick van de tractor.

AEF Certified



www.aef-isobus-database.org

BENCHMARK

NAAR VOREN

De slanke stuurkolom, de smalle motorkap en de grote ramen zetten een nieuwe standaard voor zicht naar buiten in dit segment.

En als u 's nachts werkt, levert ons LED-lichtpakket 60% meer lichtopbrengst dan zijn voorganger in een ongeëvenaard groot verlichtingsgebied. We hebben deze lampen rondom het cabinedak geïntegreerd, wat zorgt voor echte 360-graden verlichting van hoogcontrast daglichtkwaliteit, die individueel kan worden bediend in het CommandCenter™.

De nieuwe ledlampen zorgen voor werkelijke 360-graden verlichting in spectaculaire daglichtkwaliteit.





KRISTALHELDERE DIGITALE AFBELDINGEN

Maak kennis met een nieuwe generatie geavanceerde camera's: De ultrascherpe beelden van de digitale camera achter leveren een spectaculair realistische zicht naar achteren en vormen een perfecte combinatie met het hogere solutiescherm van het G5^{plus} CommandCenter™.



ZICHT PAKKETTEN

	SELECT	PREMIUM	ULTIMATE
Verlichting	18x halogeen	2x halogeen + 16x led	2x halogeen + 20x led + 8x led-omgevingslichten
Spiegels	Elektrisch	Elektrisch, verwarmd	Elektrisch, verwarmd, telescopisch
Zonneschermen	Voor	Voor/rechts/achter	Voor/rechts/achter
Ruitenwissers	Voor/achter	Voor/rechts/achter	Voor/rechts/achter
Camera	Camera-voorbereid	Camera-voorbereid	Geïntegreerde achtercamera



COMFORTZONE

Onze nieuwe gekleurde achterraut houdt uw cabine koeler en maakt instrumentenschermpjes beter af te lezen op zonnige dagen.

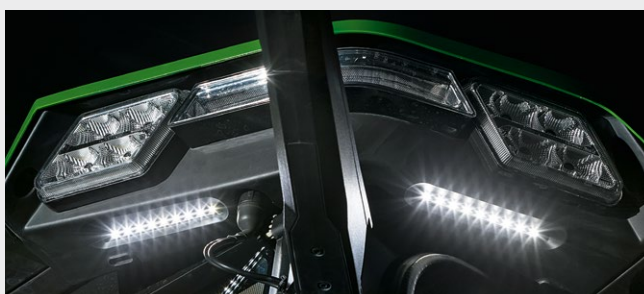

OMGEVINGSLICHTEN

De omgevingslichten, die worden geactiveerd door een schakelaar bij de trap van de cabine, verlichten de directe omgeving van de tractor, zodat u 's nachts bijvoorbeeld gemakkelijk en veilig kunt tanken of van werktuig kunt wisselen.



UITSTEKEND ZICHT RONDOM

Het slanke ontwerp van de motorkap biedt u optimaal zicht op de voorkant van de tractor, terwijl de verhoogde stoelpositie en grote glazen ruiten onbelemmerd zicht op de zij- en achterkant bieden.

GEMAAKT VOOR LANDBOUW

MOTOR

We bouwen en stemmen onze motoren af voor optimale prestaties in de meest veeleisende agrarische toepassingen. Daar staan onze motoren voor, en daar staat John Deere om bekend.



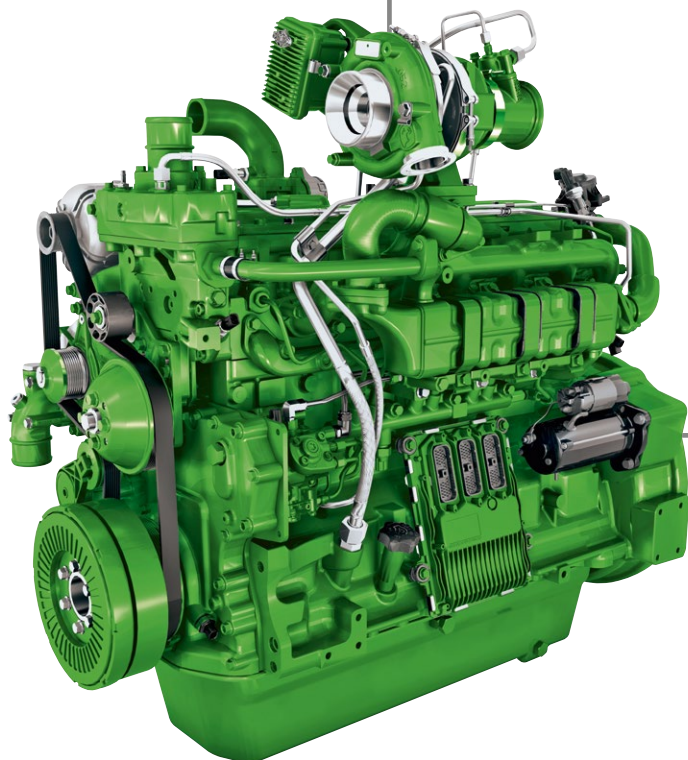

VERMOGENSDICHTHEID

Waar komt de befaamde trekkracht van John Deere vandaan? De vermogenssticker op de motorkop geeft slechts het nominale motorvermogen aan. Maar dat is nog niet alles: Onze motoren leveren een koppelstijging van wel 40% en een indrukwekkende vermogensboost van ca. 10% – altijd en onder alle omstandigheden beschikbaar. Voor plotselinge extra belastingen met een dalend motortoerental, neemt het koppel toe om u binnen het constante vermogensbereik te houden. Op de weg of bij PTO-werkzaamheden kan het Intelligent Power Management-systeem van de motor een extra vermogensboost van maximaal 30 pk leveren.

DE 7R 350: ZUIVERE TREKKRACHT

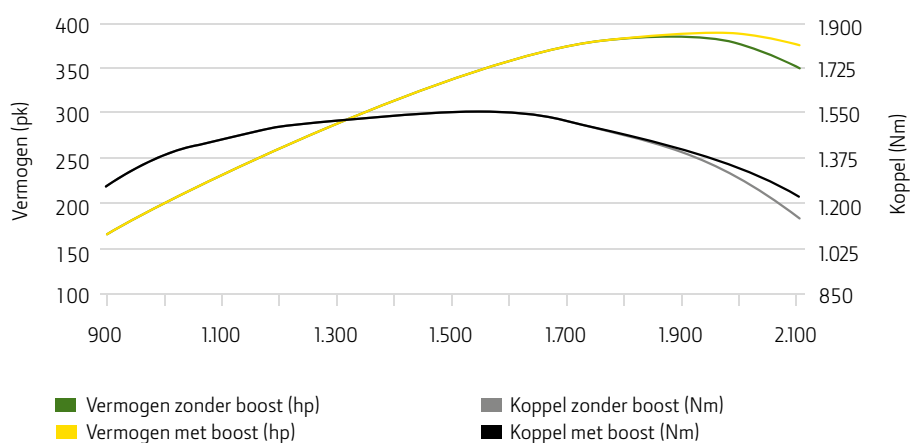

MOTOREN

MODEL	7R 270	7R 290	7R 310	7R 330	7R 350
Nominaal motorvermogen in pk's (ECE-R120) 'Vermogen onder de motorkap'	270	290	310	330	350
Maximaal motorvermogen in pk's zonder IPM (ECE-R120) 'Vermogen in het veld'	297	319	341	363	385
Maximaal motorvermogen in pk's met IPM (ECE-R120) 'Vermogen tijdens transport en op PTO'	305	332	352	373	388
Motor	6,8 IPSS	9,0 IPVS	9,0 IPVS	9,0 IPVS	9,0 IPVS

VOLLEDIG MECHANISCH – VOLLEDIG EFFICIËNT

e23™ TRANSMISSIE

Onze volledig mechanische e23™ transmissie is ontwikkeld voor het leveren van maximale efficiëntie en robuustheid voor echte akkerbouw en een aantal veeleisende transporttoepassingen.

EFFICIENCY MANAGER™

Met Efficiency Manager™ kunt u de grondsnelheid vooraf instellen, die u vervolgens helpt om brandstof te besparen door het toerental op een optimale waarde te houden door automatisch op te schakelen en gas terug te nemen.

TOONAANGEVENDE TECHNOLOGIE

e23™ combineert alle voordelen van een mechanische transmissie met het gebruiksgemak van traploze transmissies.



VERLAAGD TOERENTAL (ECO-SNELHEID)

In de aangepaste modus kunnen in de ECO-stand twee minimale motortoerentallen worden ingesteld. Bestuurders kunnen de ECO-stand in- en uitschakelen met de ECO-knop aan de zijkant van het handgas of in de transmissie-instellingenpagina van het CommandCenter™.



Topprestaties in het veld – Tien versnellingen binnen het voornaamste werkbereik van 5-16 km/u voorzien in de beste versnellingen voor zelfs de zwaarste trektoepassingen.

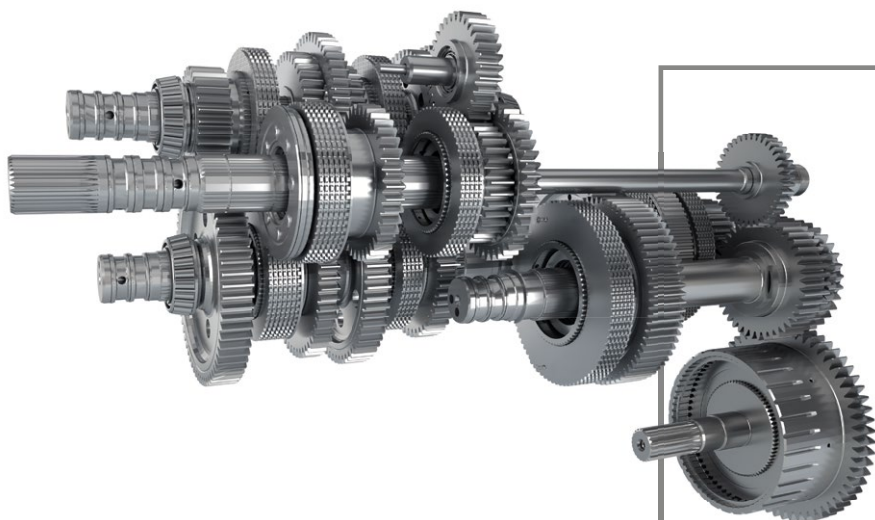
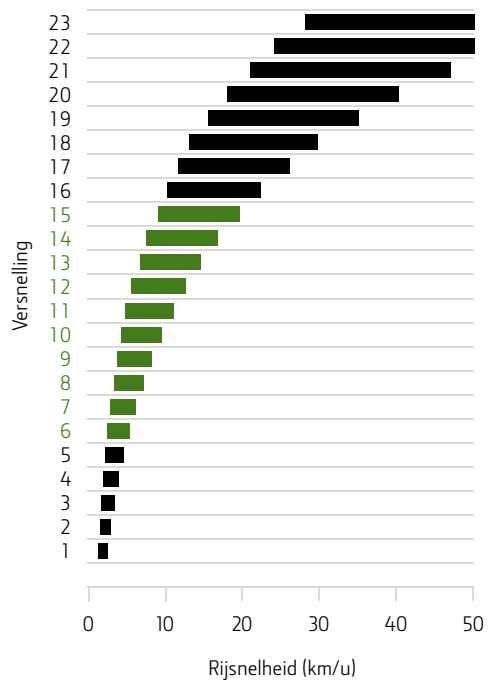

10 versnellingen in het werkbereik 5 - 16 km/u voor maximale trekkracht op het veld met het juiste toerental. De topsnelheid wordt bereikt bij 1.500 t/min (40 km/u) of 1.800 t/min (50 km/u) voor optimale brandstofbesparing.

TRAPLOZE SNELHEIDSREGELING

AUTOPOWR™

AutoPowr™ is een hydromechanische transmissie die traploos en continu vermogen levert bij snelheden tussen 30 m/u en 50 km/u.



COMFORT

AutoPowr™ houdt de geselecteerde snelheid vast door automatisch op wisselende belastingen te reageren.

BRANDSTOFBESPARING

Eenmaal op maximale rijsnelheid daalt het motortoerental automatisch tot het minimaal vereiste niveau om die snelheid aan te houden - er wordt minder geluid geproduceerd en er wordt brandstof bespaard. 50 km/u wordt gehandhaafd bij 1.600 tpm, 40 km/u bij 1.300 t/min met CommandPRO™.

TWEE BEDIENINGSLAYOUTS

Superieure efficiëntie is standaard bij AutoPowr™. Dankzij regeling via CommandPRO™ profiteert u ook van ultiem gemak.



- 1 | Wiel voor snelheidsaanpassing
- 2 | Snelheidsbereik twee
- 3 | Snelheidsbereik één

**EN NIET TE
VERGETEN: ULTIEM
GEMAK BETEKENT
OOK SUPERIEURE
EFFICIËNTIE**

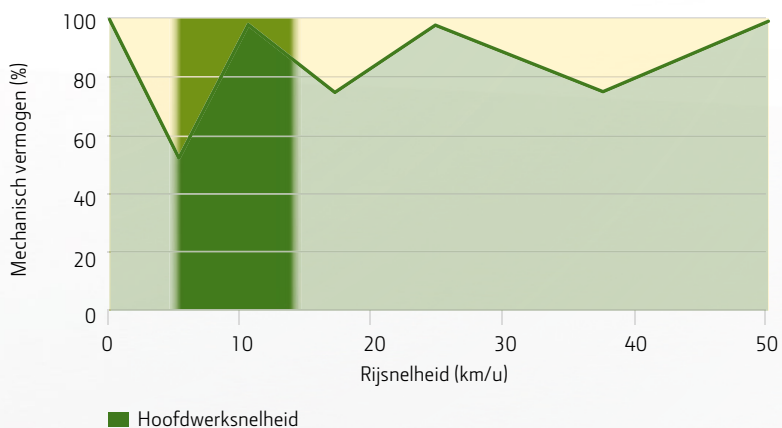
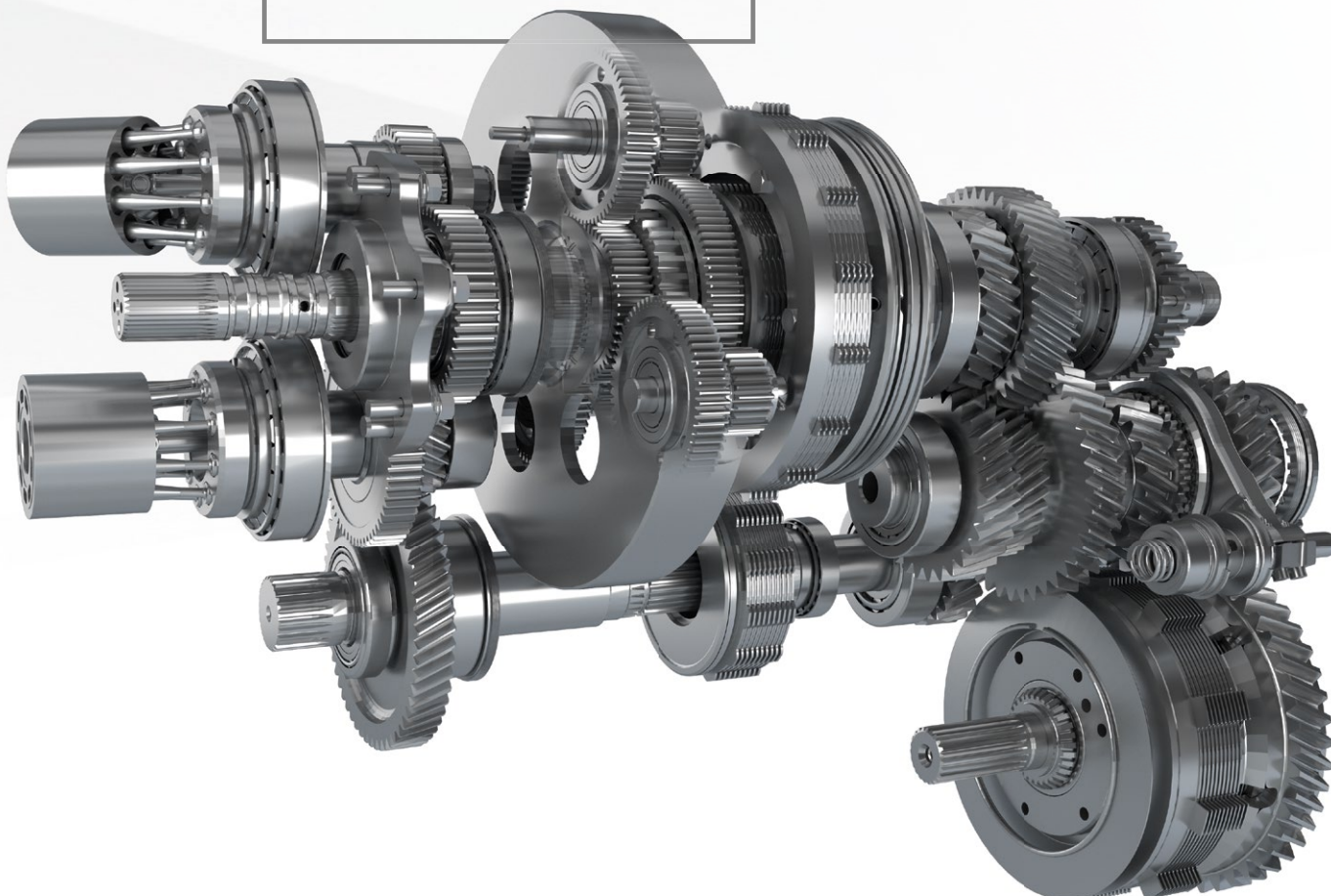

UITZONDERLIJKE EFFICIËNTIE

Onze AutoPowr™-transmissie met drie bereiken, die exclusief voor ons is ontworpen, zorgt voor een mechanische krachtoverbrenging van 55%-100%. Dit maakt de tractor uitermate efficiënt en zorgt voor de overbrenging van maximaal vermogen naar de grond. Minder hydraulische vermogensoverdracht betekent uiteraard ook minder oliekoelingsvereisten - een extra efficiëntieboost.

DE ERGONOMISCHE BESTUURDERSINTERFACE

COMMANDPRO™

**“DE COMMANDPRO™
IS MOMENTEEL DE MEEST
ERGONOMISCHE JOYSTICK
OP DE MARKT. ECHT EEN
FANTASTISCH PRODUCT.”**

TRACTORTEST 2021,
LANDWIRTSCHAFTSKAMMER
NIEDERSACHSEN (DUITSLAND);
WWW.LWK-NIEDERSACHSEN.DE

**“DE JOYSTICK KRIJGT
HOGE CIJFERS VAN
BESTUURDERS VANWEGE
HET GEBRUIKSGEMAK
EN DE FUNCTIONALITEIT
BIJ DE DAGELIJKSE
WERKZAAMHEDEN.”**

PROFI 07/2022 (WWW.PROFI.DE)

Het beheersen van het vermogen van tractoren uit de 7-serie is een fluitje van een cent met de CommandPRO™ joystick met 11 herconfigureerbare knoppen. Het is de ultieme bestuurdersinterface voor uw AutoPowr™-transmissie, die elke werkdag nog comfortabeler, efficiënter en productiever maakt.

DE ULTIEME BESTUURDERSINTERFACE

- Stel topsnelheid en stilstand eenvoudig in met één druk- of trekbeweging
- Kruipregeling van 0 tot 2 km/u
- Gelijktijdig actief met pedalen en joystick rijden
- De ActiveZero-functie houdt de uitvoersnelheid actief op 0 km/u, totdat opdracht voor acceleratie wordt gegeven
- Bedien nieuwe ISOBUS-werktuigen met CommandPRO™*

INSTELLINGENBEHEER

Met Instellingenbeheer kunt de instellingen voor al uw verschillende toepassingen sneller invoeren. U kunt al uw machine-instellingen opslaan, zoals die voor de motor, SCV's en hefinrichting achter, evenals de configuratie-instellingen voor de elektronische en CommandPRO™ joystick. Met directe toegang tot de individuele instellingen voor werktuigen of bestuurders bent u productiever vanaf het moment dat u achter het stuur gaat zitten.

* alleen leverbaar met AUX-N AEF-gecertificeerde ISOBUS-werktuigen





1 | Knoppen 1 en 2 voor snelheidsinstellingen

2 | Acceleratieresponsknop met drie standen

3 | Rijsnelheidsafstelwiel

4 | Activatieknop

5 | 11 herconfigureerbare knoppen voor:

- Hefinrichting voor- en achter
- Voor-/achter-PTO
- SCV's
- iTEC™
- AutoTrac™
- ISOBUS-functies
- Ingesteld motortoerental

MINDER VERLIES – MEER TREKKRACHT



**GEBOUWD VOOR
EFFICIËNTIE:
HET KOELPAKKET
BOET NIETS IN AAN
KOELOPPERVLAKE EN BIEDT
EEN HOGE LUCHTSTROOM
ZONDER BEPERKINGEN.**

95%*

**NOMINAAL VERMOGEN
+ 10% JD-VERMOGENSBOOST
- VERLIEZEN DOOR KOELING EN
- HULPSYSTEMEN
- TRANSMISSIE- EN ASVERLIEZEN
= ECHTE TREKKRACHT AAN DE
TREKHAAK**



AANDRIJFLIJNEFFICIËNTIE

Hoeveel vermogen levert een tractor eigenlijk? De motorspecificaties in marketingmateriaal kunnen misleidend zijn. Wat ertoe doet is het vermogen dat wordt overgedragen op de grond – waarbij natuurlijke verliezen langs de hele aandrijflijn worden meegerekend. Onze transmissies hebben extreem weinig vermogensverlies. De e23™ transmissie wordt uitsluitend mechanisch aangedreven en verschilt van alle andere; en de traploze AutoPowr™ transmissie blinkt uit met een hoog mechanisch aandrijfdeel.

Het behouden van de uitstekende score van 95%* voor de algehele efficiëntie van de vorige 7-serie tractor, was een prioriteit bij het ontwerpen van de huidige 7R.

*Nebraska Tractor Test Laboratory 2015 Test 2113 Summary 976
(7310R e23™ = 216 kW max trekhaakvermogen vs. 228 kW nominaal motorvermogen)
DLG Powermixtest Nr.: 2014-0437; 10.2014; www.dlg-test.de

EEN MEER ONTSPANNEN DAG

RIJCOMFORT

Wanneer u lange uren maakt, is comfort van cruciaal belang. Onze cabinevering en Triple Link Suspension (TLS™) zorgen voor optimaal rijcomfort in het veld en op de weg, zodat u geconcentreerd blijft en zich prettig voelt.



MEER REMKRACHT

De nieuwe vooras met 6 schijven heeft 2 extra remmen en een grotere luchtcompressor voegt nog meer remkracht toe. De 7R heeft nu een maximaal toegestaan gewicht van 18 ton bij 50 km/u.



CABINEVERING

De optionele cabinevering zorgt ervoor dat de bestuurder de productiviteit kan verhogen en de effecten van vermoeidheid kan verminderen. Ongeacht de toepassing beschermt het cabineveringsysteem van John Deere de bestuurder proactief en continu.



TRIPLE-LINK SUSPENSION PLUS

Wees één met de weg. Het volledig geïntegreerde, zelfnivellerende frontophangingsysteem geeft u dat extra gevoel van veiligheid als u met topsnelheid over bochtige wegen rijdt. De nieuwe reactieve stuurinrichting verbetert het weggedrag van de nieuwe 7R nog verder. Maar u zult het verschil ook op het veld merken, aangezien constant grondcontact en maximale tractie op elk moment gegarandeerd zijn.

EEN PLEZIER OM MEE TE RIJDEN

STUURSYSTEMEN

We hebben de 7R ontworpen om uit te blinken op de weg – met de productiviteit die uw onderneming nodig heeft, en het superieure comfort dat elke bestuurder kan waarderen.



REACTIEVE STUURINRICHTING

Maak kennis met een nieuwe premium stuuroptie die vergelijkbaar is met die van een auto en nu beschikbaar is voor alle tractoren uit de 7-serie. Als u veel tijd besteedt aan transport en veel op de weg zit, dan zal reactief sturen u zeker bevallen. Geniet van uitzonderlijk comfortabele en nauwkeurige rechtuitstabiliteit op de openbare weg, en ervaar moeiteloos sturen wanneer u bochten in- en uitgaat, rotondes neemt of afslaapt op een T-splitsing, dankzij de zelfcentrerende functie van reactief sturen.



Schakel reactief sturen heel eenvoudig uit via het CommandCenter™, afhankelijk van uw rijvoorkeuren of de toepassing.



VERBETERD STUURVERMOGEN

Ervaar verbeterd rijgedrag en meer controle, met name met zware voorop aangebouwde werktuigen en bij lage snelheden, dankzij een 50% groter stuurvermogen ten opzichte van vorige modellen.



ACTIVECOMMAND STEERING (ACS™)

Maximaliseer de stuurcontrole en het comfort, met name bij hogere snelheden en op oneffen wegen. ActiveCommand Steering (ACS™) 2 is een optioneel elektronisch stuursysteem dat een gyroscoop gebruikt om slingeringen van de tractor te detecteren, automatisch compenseert voor drift zodat u perfect in het goede spoor blijft en een variabele stuurratio mogelijk maakt.

DE KUNST VAN TRACTIE

BALLAST

Met de voortdurend stijgende brandstofkosten, worden een correcte gewichtsverdeling en flexibele ballastopties steeds belangrijker voor het verhogen van de productiviteit en prestaties. De John Deere 7-serie tractoren bieden verschillende opties voor het verkrijgen van de optimale balans.



Pick-upgewichten zijn verkrijgbaar in versies van 900, 1.150, 1.500 en 1.800 kg. Max. 22 koffergewichten voor, van elk 50 kg.



FRONTGEWICHTEN

Gebruik koffergewichten om een optimale gewichtsverdeling tussen de voor- en achteras te verkrijgen, en verbeter de tractieprestaties van uw 7R met onze pick-upgewichten.



ACHTERWIELGEWICHTEN

Gewichten voor het achterwiel zorgen voor een juiste verzwaren van de achteras voor een betere tractie. Verkrijgbaar in versies 70 kg, 205 kg, 620 kg (alleen binnenkant) en 72 kg, 530 kg en 900 kg (buitenkant).



Startgewicht van 70 kg + 1x/2x 205 kg flexibele ballast past op alle bandenmaten.

Startgewicht van 72 kg + 900 kg zware ballast voor zware trektoepassingen met stalen velgen van 42 inch of groter.

VOEG ZWARE BALLAST TOE – MET EEN LICHTE DRUK OP DE KNOP

De EZ Ballast maakt exclusief optimale balastering van de 7R mogelijk. Dit is met name nuttig voor akkerbouwers en loonbedrijven die vaak moeten schakelen tussen transport- en veldtoepassingen. U kunt het gewicht van 1.700 kg slechts enkele seconden toevoegen of verwijderen met een druk op de knop, zonder dat u de cabine hoeft te verlaten.

620 kg binnengewicht, ook mogelijk met aanhangwagenremmen en extra olieonttrekingsreservoir.



Exclusief EZ Ballast-gewicht van 1.700 kg voor optimaal balasteren van de 7R

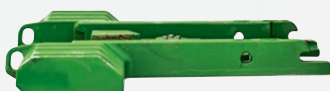

ALLES HEFFEN

HEFINRICHTINGOPTIES

Het maakt niet uit wat of hoeveel: tractoren uit de 7-serie bieden een ruime selectie van hefinrichtingen, PTO's en trekhaken waarmee hun ongelooflijke trekkracht kan worden gecombineerd met veelzijdigheid voor een grote verscheidenheid aan toepassingen.



De optioneel beschikbare, voor iTEC™ geschikte voorste hefinrichting heeft een maximale hefcapaciteit aan de haken van 3.500 kg.

MOEITELOZE DRIEPUNTSHEFREGELING

De bedieningselementen van de hefinrichting bevinden zich op het CommandCenter™: elektronische sensoren sturen informatie door naar de regelmodule voor snelle en nauwkeurige correcties. De bedieningselementen zijn ook toegankelijk op het achterspatbord.



OPTIES VOOR HEFINRICHTING ACHTER

De tractoren uit de 7-serie bieden verschillende opties voor de hefinrichting achter, om zo te kunnen voldoen aan de verschillende toepassingseisen met een constant hefvermogen van 7.850 kg.



AUTOMATISCHE TREKHAAK

Maakt het aankoppelen van werktuigen veel eenvoudiger in vergelijking met handbediende trekhaken.



KOGELTREKHAAK

In de lage stand zorgen deze trekhaken voor optimale tractie en rij-eigenschappen van tractor-aanhangercombinaties. De 80 mm kogelkoppeling staat verticale belasting tot 4.000 kg toe.



GEDWONGEN STUURSYSTEEM

Voor nog meer veelzijdigheid kunnen onze trekhaken worden uitgerust met een gedwongen besturingssysteem om grote trailers met stuurassen te bedienen.

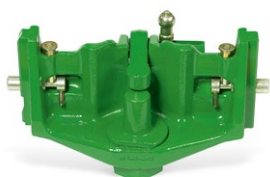

PITON-FIX TREKHAKEN

Sterk en in hoogte verstelbaar: voor gebruik met een aanhanger en vele andere toepassingen met een werktuig. Verkrijgbaar voor rail met binnenbreedte van 390 mm.



STERKE TREKHAAK

De categorie 4-trekhaak garandeert maximale duurzaamheid bij het gebruik van de meest veeleisende werktuigen bij alle veldtoepassingen.

GRENZELOOS VERMOGEN

HYDRAULISCH SYSTEEM EN PTO

Het hydraulische systeem van de 7-serie tractoren levert meer vermogen dan u nodig hebt, de veelzijdigheid die u verlangt en de nauwkeurigheid waarvan u altijd al heeft gedroomd.

Tot zes SCV's aan de achterkant en één of twee aan de voorkant en een opbrengst tot maar liefst 227 l/min. drijven zelfs de grootste werktuigen aan bij een brandstofbesparend verlaagd toerental. De olie-onttrekingscapaciteit is standaard 65 l en 85 l met de optionele aanvullende tank. Het CommandCenter™ geeft u nauwkeurige controle over de individuele SCV-stroomsnelheden en tijdsverdeling. U kunt ook de hefinrichting en SCV vanaf het achterspatbord bedienen.



VOLGENDE GENERATIE SCV-ONTWERP

Met ons nieuwe, meer aanpasbare en modulaire SCV-koppelingssysteem is het nu eenvoudiger en betaalbaarder om de SCV-stapel naar wens aan te passen door een extra SCV toe te voegen of door andere maten koppelingen te kiezen van 0,5 inch naar 0,75 inch zonder dat u het complete SCV-stuk hoeft te vervangen.



Tractors uit de 7-serie hebben verschillende PTO-opties, zoals de 540E/1.000/1.000E. Hiermee wordt voorzien in de veelzijdigheid en de flexibiliteit die nodig zijn om aan de eisen van werktuigen op dit vermogensniveau te voldoen.

Voor meer veelzijdigheid is de optie van een front-PTO van 1.000 t/min af-fabriek leverbaar voor 7R-tractoren die zijn uitgerust met de John Deere-fronthefinrichting.



POWERGARD™

STATUS: BESCHERMD



Wanneer u uw machines beschermt met een PowerGard™ Protection-programma¹, profiteert uw bedrijf van de ononderbroken productieve tijd van machines en non-stop topprestaties die nodig zijn om uw bedrijf te laten bloeien.

Een PowerGard™ Protection-programma¹ dekt de onderdelen die het vermogen op de grond overbrengen. Breid die bescherming nog verder uit met een PowerGard™ Protection Plus-pakket, waarmee ook motoraccessoires, het elektrische systeem, het hydraulische systeem en het bestuursplatform worden gedekt.

**TOT
8 JAAR/8.000 UUR**

100%

**CONTROLE
OVER REPARA-
TIEKOSTEN**

0%

**INFLATIE VAN
ONDERHOUD-
SKOSTEN**

HOGERE

**DOORVERKOOP-
WAARDE**

**PRODUC-
TIEVE TIJD**

IN HET VELD

¹Alleen bij deelnemende dealers. Onderhoudspakket vereist.

BESPAAR MEER MET ZORG TIJDENS DE TOTALE LEVENSDUUR

POWERGARD™

Als u PowerGard™ Protection combineert met een onderhoudspakket geeft u dat meer controle over uw kosten, beschermt u zichzelf tegen onvoorziene kosten en verhoogt de doorverkoopwaarde van uw tractor.²

Vergroot de efficiëntie met ons digitale onderhouds- en reparatiebeheer. Koppel uw machine aan de door u gewenste servicemonteurs van uw dealer en zij zullen automatisch zorgen dat uw periodieke onderhoud plaatsvindt.³

**VOLLEDIGE
BEHEERSING
VAN ONDER-
HOUDSKOSTEN**

TOT 5%

VOORDEEL WEDERVERKOOPWAARDE VAN DE TRACTOR

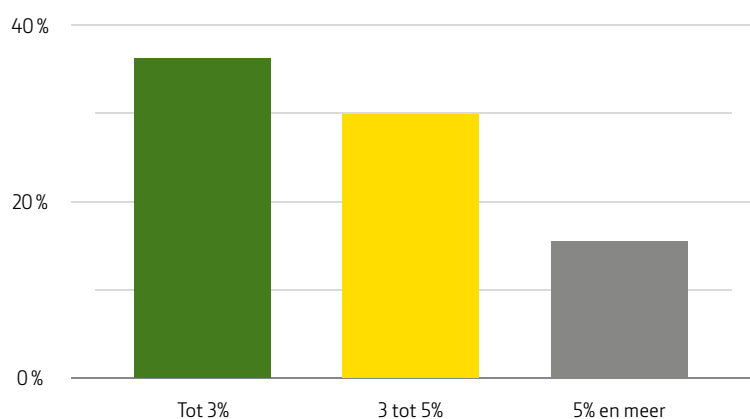

**GEMIDDELD
HOGERE
RESTWAARDE**

Een onderzoek van de WEIHENSTEPHAN-TRIESDORF hogeschool uit het voorjaar van 2022 toont aan dat klanten die een tweedehands tractor kopen, bereid zijn om gemiddeld 5% meer te betalen voor een tractor die goed is onderhouden door een dealer.



² Bij deelnemende dealers

³ Toestemming van klant vereist

SPECIFICATIES

	7R 270	7R 290	7R 310	7R 330	7R 350
MOTORVERMOGEN					
Nominaal motorvermogen (ECE-R120), pk (kW)	270 (199)	290 (213)	310 (228)	330 (243)	350 (257)
Max. motorvermogen bij 1.900 t/min (ECE-R120), pk (kW)	297 (218)	319 (235)	341 (251)	363 (267)	385 (283)
Max. motorvermogen met IPM bij 1.900 t/min (ECE R120), pk (kW)	305 (224)	332 (244)	352 (259)	373 (274)	388 (285)
Intelligent Power Management, pk	30	30	30	30	25
Constant vermogensbereik, t/min	1.550 - 2.100	1.500 - 2.100	1.500 - 2.100	1.500 - 2.100	1.600 - 2.100
Motorkoppelstijging, %	38	40	40	40	40
Motorvermogensboost, %	10	10	10	10	10
Piek-motorkoppel bij 1.600 t/min, Nm	1.245	1.358	1.452	1.545	1.580
MOTOR					
Fabrikant	John Deere Power Systems				
Type	John Deere PowerTech™ 6,8 l (B8 compatibel met diesel), diesel, in-line, 6 cilinders, natte cilindervoeringen met 4 kleppen in cilinderkop	John Deere PowerTech™ 9,0 l (B8 compatibel met diesel), diesel, in-line, 6 cilinders, natte cilindervoeringen met 4 kleppen in cilinderkop			
Nabehandeling	Dieselroetfilter (DPF) onderhoudsvrij en met lange levensduur, Dieseloxidatiefilter (DOC), Selective Catalytic Reduction (SCR) met DEF				
Aanzuiging	Dubbele turbocompressors, turbo met variabele geometrie met turbo met vaste geometrie in serie – lucht-naar-lucht-inlaatluchtcooling en gekoelde uitlaatgas-recirculatie	Enkele turbocompressor, turbo met variabele geometrie - lucht-naar-lucht-inlaatluchtcooling en gekoelde uitlaatgas-recirculatie			
TRANSMISSIEOPTIES					
e23™ TRANSMISSIE MET EFFICIENCY MANAGER™					
23 vooruit- / 11 achteruitversnellingen, 40 km/u, links- en rechtshandige omkeershendel	Standaard – 40 km/u bij 1.600 t/min met banden van 205 cm Optie – 40 km/u bij 1.520 t/min met banden van 215 cm				niet verkrijgbaar
23 vooruit- / 11 achteruitversnellingen, 50 km/u, links- en rechtshandige omkeershendel	Optie – 50 km/u bij 1.900 t/min met banden van 205 cm Optie – 50 km/u bij 1.800 t/min met banden van 215 cm				niet verkrijgbaar
AUTOPOWR™					
Variabel, 0,05 - 40 km/u, rijrichtingshendel links en rechts of CommandPRO™	Optie – 40 km/u bij 1.360 t/min met banden van 205 cm Optie – 40 km/u bij 1.290 t/min met banden van 215 cm				
Variabel, 0,05 - 50 km/u, rijrichtingshendel links en rechts of CommandPRO™	Optie – 50 km/u bij 1.700 t/min met banden van 205 cm Optie – 50 km/u bij 1.620 t/min met banden van 215 cm				
ASSEN					
ACHTERASSEN					
110 x 2.550 mm, variabel bereik	Standaard				niet verkrijgbaar
120 x 2.550 mm, variabel bereik	Optie				Standaard
Flensas, boutcirkel van 335 mm	Optie				
VOORASSEN					
1300-serie MFWD met Triple Link Suspension (TLS)	Standaard				niet verkrijgbaar
1300-serie MFWD, met Triple Link Suspension (TLS) en natte schijfremmen voor	Optie voor 40 km/u, verplicht voor 50 km/u of voor 18.000 kg maximum toegestaan gewicht				Standaard
DIFFERENTIEELBLOKKERING					
Differentieelslot - voor- en achteras	Volledig elektrohydraulisch vergrendelbaar - aan/uit/automatisch afhankelijk van stuurhoek				

	7R 270	7R 290	7R 310	7R 330	7R 350
ELEKTRISCH SYSTEEM					
Dynamo/accu	Standaard: 210 A / 12 Volt Optie: 250 A / 12 Volt				
STUURINRICHTING					
Type stuurkolom	In hoogte en diepte verstelbare stuurinrichting met geheugenfunctie				
Hydraulische stuurbekrachting	Belastingdetecterend, hydraulisch, met flowregeling en elektrische back-uppompe				
Reactieve stuurinrichting	Optioneel – Op belasting reagerend stuursysteem met zelfcenterend stuurgedrag.				
ActiveCommand Steering 2 (ACS™ 2)	Optioneel – Stuursysteem met mogelijkheid om stuurmodus met variabele of vaste verhouding te selecteren, met instelbare stuurweerstand en met instelbare stuurgevoeligheid. Systeem omvat dynamische stuurwielregeling, volledig elektronische stuurcontrole, passieve tactiele feedback en elektrische reservepompe				
HYDRAULISCH SYSTEEM					
Type	Gesloten druk- en debietgecompenseerd (PFC) systeem met load sense-functie				
Hoofdpomp, axiale zuiger (verdringing)	Standaard: 63 cm ³ – Optioneel: 85 cm ³				
Maximumdruk, bar	204				
AchtersteSCV's met ISO-koppelingen van 1/2 inch	4 / 5 / 6 – premium koppelingen met hogedruk-ontlastingshendels				
Nominaal debiet, pomp van 63 cm ³ , (l/min)	162				
Nominaal debiet, pomp van 85 cm ³ , (l/min)	223				
Maximaal debiet bij enkele SCV achter (l/min)	132				
SCV's voor	1 SCV standaard met voorste hefinrichting, 2 SCV's optioneel met voorste hefinrichting				
Beschikbaar debiet bij SCV voor, l/min	126				
Olie-onttrekkingscapaciteit, l	Standaard: 65 / optioneel met hulptank: 85				
Power Beyond-aansluitkoppelingen	Optioneel (1/2 inch- of 3/4 inch-aansluitkoppelingen)				
In het midden gemonteerd elektrohydraulisch ventielenstapelblok	Optioneel met 3 onafhankelijke functies voor een geïntegreerde bediening van in het midden gemonteerd werktuig of voorlader				
HEFINRICHTING ACHTER					
Type	Elektrohydraulische sensor voor de onderste hefarm; belastings- en diepteregeling, traploze instelling, zweefstand				
Koppelsysteem	Walterscheid hakvormige uiteinden				
Stabilisatie onderste trekstang	Stabilisatie-aanslagen of luxe stabilisatiestangen				
Categorie	3/3N				
Hefcapaciteit binnen volledig hefbereik, (610 mm achter de koppeling, OECD)	Standaard - 6.900 kg Optie – 7.850 kg (vereist flensas of 120 mm-as)				
Maximaal hefvermogen, gemeten met optionele trekhaak (bij haakeinden, OECD)	13.010 kg				
Middelste koppeling	Optie - hydraulische middelste koppeling - Cat. 3 (90 mm)				
TREKHAAK					
Trekhaak	Cat. 3 met pin van 38 mm/ Cat. 3 met pin van 38 mm met versterkte steun/ Cat. 4 met pin van 50 mm met versterkte steun		Cat. 4 met pin van 50 mm met versterkte steun		
Maximum verticale belasting (Controleer uw landspecifieke beperkingen)	2.766 kg met Cat. 3; 3.000 kg met Cat. 3 HD en Cat. 4 HD		3.000 kg met Cat. 4 HD		
3-in-1 koppeling, met Cat. 3-trekhaak	Optioneel		niet verkrijgbaar		
3-in-1 koppeling, met Cat. 4-trekhaak			Optioneel		
Optionele vulstukken voor 3-in-1 trekhaakrail			80 mm kogel-trekhaak, piton-fix koppeling, trekhaak		
Pick-uphefinrichting, met haak en Cat. 3-trekhaak			Optioneel		
HEFINRICHTING VOOR, optioneel					
Type	Standaard of Premium-frontendhefinrichting (inclusief duwstang en voor grondwerk geschikte hefarmen)				
Categorie	3N				
Hefcapaciteit binnen volledig hefbereik, met haakeinde (610/0 mm vóór de koppeling, OECD), kg	3.150 / 3.500				

	7R 270	7R 290	7R 310	7R 330	7R 350
ACHTER-PTO					
Type	Elektrohydraulisch geschakeld via oliegekoelde koppeling met meervoudige platen				
PTO 1.000 t/min (motortoerental bij nominaal PTO-toerental)	1.950				
PTO 540 / 1.000 t/min (motortoerental bij nominaal PTO-toerental)	1.950 / 1.950				
PTO 540E / 1.000 / 1.000E t/min (motortoerental bij nominaal PTO-toerental)	1.750 / 1.950 / 1.750				
PTO 540 / 540E / 1.000 t/min (motortoerental bij nominaal PTO-toerental)	1.950 / 1.750 / 1.950				
Astappen	Standaard – 45 mm, 20 tanden, Optioneel – 35 mm 6 tanden/21 tanden				
FRONT-PTO, optioneel					
Type	Elektrohydraulisch geschakeld via oliegekoelde koppeling met meervoudige platen				
PTO 1.000 t/min (motortoerental bij nominaal PTO-toerental)	1.940				
As-stompen	35 mm, 6 tanden of 21 tanden (beschikbaarheid afhankelijk van bestemming)				
CABINE					
Vering	Optioneel – Cabinevering of exclusieve ActiveSeat™ II van John Deere				
Stoel	Standaard: Stof; Optioneel: Geperforeerde leren zitting met actieve ventilatie, verwarming en massagefuncties				
Stoelverstelling	Optioneel: Zwenking 25 graden linksom en 40 graden rechtsom; elektrische stoelverstelling, pneumatische lendensteun, verstelbare rugleuningsteunen				
Infotainment	Standaard: AM/FM-radio; Optioneel: DAB+ Radio met 6,4 inch-touchscreen en 6.1 surround speakersysteem en bluetooth				
Comfortelementen	Standaard: voetsteunen; Optioneel: actief gekoelde koelkast, vloermat van tapijt, gekleurde achterruit				
Verlichting	Halogeen of 360° led-verlichtingspakket; optioneel: 3 led-zwaailampen				
GEÏNTEGREERDE TECHNOLOGIE					
CommandCenter™-display	Standaard – G5 ^{Plus} CommandCenter™ Display van 32,5 cm, Optioneel – G5 ^{Plus} CommandCenter™ Display van 32,5 cm met G5 ^{Plus} extra display				
Geïntegreerde StarFire™-ontvanger	Op cabinedak geïntegreerde StarFire™ Ontvanger - Standaard SF1 (+/- 15 cm), optioneel SF-RTK-nauwkeurigheid (+/- 2,5 cm)				
Permanente licenties	AutoTrac™, Sectie Controle, variabele afgifteregeling, documentatie, Data Sync, Over-the-Air Updates, toegang tot display op afstand				
Optionele G5™ geavanceerde licenties	AutoTrac™-werktuigbesturing, AutoTrac™-omkeerautomatisatie, AutoPath™, uitwisselbare gebruiksgegevens, Machine Synchronisatie, SF-RTK, AutoTrac™ RowSense™/Vision				
Hardware voor connectiviteit	Omvat geïntegreerde cabinekabelboom, antenne, JDLINK™-modem (MTG) en ethernet-kabelbomen. Ethernet-kabelbomen kunnen per configuratie verschillen.				
Connectiviteitsabonnement	De beschikbare connectiviteitservice kan per land verschillen. JDLINK™-connectiviteit kan in het John Deere Operations Center™ worden ingeschakeld.				
Connectiviteitsopties	Tractor Implement Management (TIM), Ethernet-connector achterste werktuig voor ISOBUS met hoge snelheid				

A | WIELBASIS

2.925 mm

B | TOTALE LENGTE

5.910 mm, gemeten vanaf de hefinrichting achter tot aan de hefinrichting voor

C | TOTALE HOOGTE

3.494 mm, gemeten vanaf de grond tot de bovenkant van de cabine, met achterbanden van 215 cm (SRI 1025)

D | TOTALE BREEDTE

2.550 mm, basistractorbreedte, de totale breedte is afhankelijk van de banden en de spoorbreedte-instelling

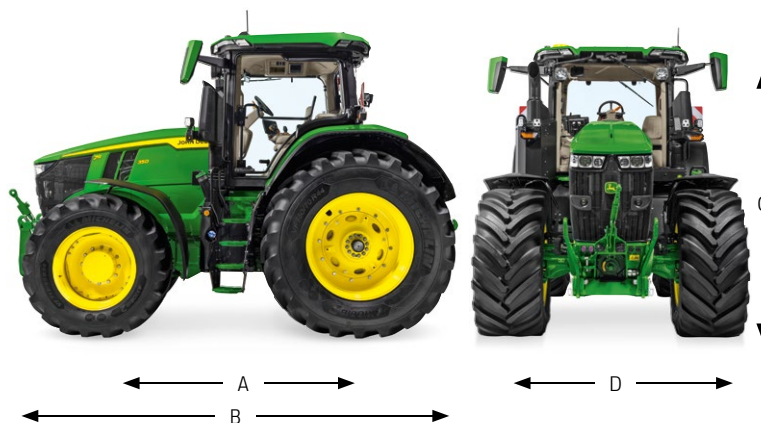

	7R 270	7R 290	7R 310	7R 330	7R 350
DIVERSEN					
ServiceADVISOR Remote	Optioneel				
CommandCenter™ video-/cameramogelijkheden	4 analoge en 2 digitale videoingangen voor G5 ^{Plus} -display; Optioneel: geïntegreerde digitale achtercamera				
Remsysteem aanhanger	Optioneel; pneumatisch luchtremstelsysteem met dubbele leidingen en/of hydraulisch systeem met dubbele leidingen				
Ballastoptie	Voor de sector exclusief EZ Ballast-systeem - een gewicht van 1.700 kg vanuit de cabine vastmaken/losmaken				
FARMSIGHT™ SERVICES					
Controle voor aflevering, instellen van MyJohnDeere™-account, training voor machineoverdracht	Onderdeel van het basispakket FarmSight™ Services				
Machinecontrole op afstand (incl. Expert Alerts-functie)	Onderdeel van het basispakket FarmSight™ Services				
INHOUD					
Brandstoftank, met e23™, l	463			niet verkrijgbaar	
Brandstoftank, met AutoPowr™, l	513				
DEF-tank, l	26,2				
AFMETINGEN EN GEWICHTEN					
Wielbasis, mm	2.925				
TOTALE LENGTE, mm					
Minimumlengte gemeten vanaf de hefinrichting achter tot aan de gewichthouder voor frontgewichten (zonder gewichten)	5.547 / 5.966				
Maximumlengte, gemeten vanaf hefinrichting achter tot aan de hefinrichting voor	5.910				
TOTALE HOOGTE, mm					
Minimumhoogte, gemeten met achterbanden van 215 cm (SRI 1025)	3.494				
TOTALE BREEDTE, mm					
Totale breedte ¹ , in mm	2.550				
Breedte flens-tot-flens, in mm	1.892				
BODEMVRIJHEID, mm					
Maximaal	670				
DRAAICIRKEL					
Kleinste draaicirkel, m ²	6,4				
GEWICHTEN					
Gemiddeld transportgewicht, kg ³	11.400				
Maximum toegestaan gewicht, kg	18.000				
BANDENMATEN					
Max. bandenmaten vooras, (diameter in cm)	VF 710/55 R34 (168)				
Max. bandenmaten achteras (diameter in cm)	VF 900/60 R42 (215) / VF 750/70 R44 (218)				

¹ Totale breedte afhankelijk van banden, asconfiguratie en loopvlakinstellingen

² met 620/75R30-banden bij 205 cm tussenruimte, TLS

³ Uitgerust met TLS/AutoPowr/flens-as/lege drager voor frontgewichten/haken met stabilisatie-aanslagen/3-in-1-trekhaakrail met trekhaak voor aanhangwagen/brandstof voor transport/achterbanden 650/85R38/voorbanden 540/65R34

NOTHING RUNS LIKE A DEERE™

Bij John Deere zetten we ons ervoor in om uw bedrijf draaiend te houden. Met advies, door het oplossen van een probleem of door het leveren van onderdelen. We staan voor u klaar met technici die door de fabriek zijn getraind om voor u aan het werk te gaan met gebruik van alleen originele John Deere-onderdelen en -producten. Maar ons streven naar kwaliteit houdt niet op bij uw machine. Wij hebben ook financieringsopties die gegarandeerd binnen uw budget en uw plannen passen.



Deze documentatie is samengesteld voor wereldwijd gebruik. Omdat er gebruik is gemaakt van algemene informatie, afbeeldingen en beschrijvingen, kunnen sommige illustraties en teksten gaan over financieringen, kredieten, verzekeringen, productspecificaties en accessoires die niet leverbaar zijn in alle landen. Raadpleeg uw plaatselijke dealer voor details. John Deere behoudt zich het recht voor technische gegevens en ontwerpen van de in deze documentatie beschreven producten te wijzigen zonder voorafgaande aankondiging. Het groen en geel kleurschema, het logo met het springend hert en het JOHN DEERE woordmerk zijn handelsmerken van Deere & Company.